

Instellen van de schaarm bij draaivalramen

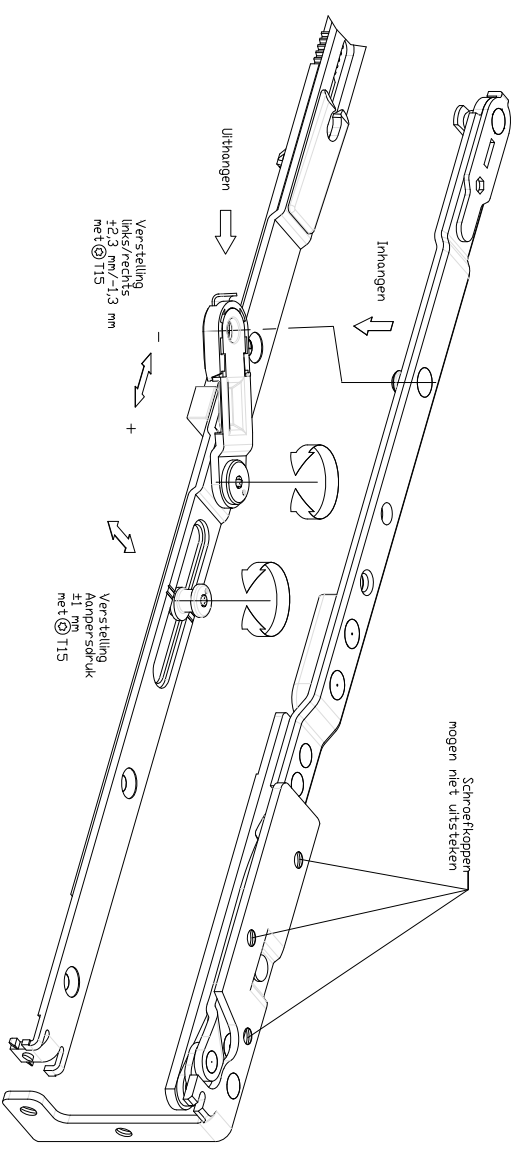

Instellen van de schaarm bij een draairam

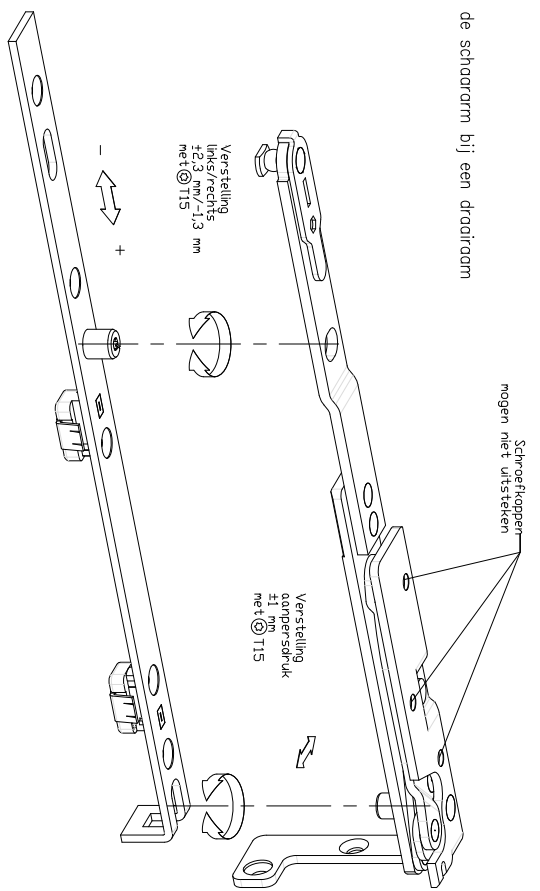

Instellen van speun raandeeil

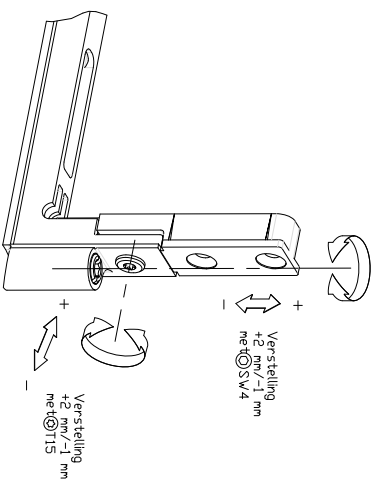

Instellen van speun kozindeil

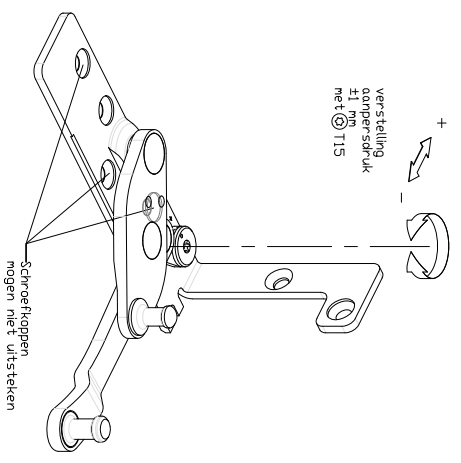

Maximaal raomgewicht 130kg
Zie aftegram 0-474558
Voor het in- en uitromgen van het raom zie tekening nummer 0-45865

Raandeeil afteid de producteiden in de bestel- catalogus.
Opeingshoek is 90°
Vanaf RSB > 600 is het raom een draobegrenzer toe te passen.

Benodigde bestelgegevens:
Bestelhoeite RSB
Bestelhoeite RSH
Koupraospoening in het raom links of DIN rechts.

De ongegeven bevestigingsschroeven zijn een op orze erfving ongegeven onbeveiliging. De verantwooring voor een goede bevestiging van de bestel onbeveiliging ligt bij de raomkont Het én en onder volgens de Richtlijn van de CE-gegevensschicht. Schliesser und Beschlage e.V., D-42551 Valbert.

Scharnierzijde UNI-JET SCF
Draaivalbeslag
Valdraaibeslag

| Pos./Benaming | RSB | Asmaat 9 | Asmaat 13 |
|---------------------------|-------------|--------------------|---------------|
| Schaarm DV | 390-750 | 6-3702-31-L/R | 6-3703-31-L/R |
| | 751-1400 | 6-3702-46-L/R | 6-3703-46-L/R |
| Schaarm KD | RSB | Asmaat 9 | Asmaat 13 |
| | 470-750 | 6-3704-31-L/R | 6-3705-31-L/R |
| | 751-1400 | 6-3704-46-L/R | 6-3705-46-L/R |
| Speun kozindeil | | 6-3871-00-L/R | |
| 3 Speun raandeeil | RSB 600-800 | [1] 6-34096-13-L/R | |
| 4A Draobegrenzer | RSB 7 800 | 6-34886-00 | |
| 4B Draobegrenzer | 18x8 | | |
| 5 Sluiploot draobegrenzer | 20x8 | 9-45171-01 | |
| | 24x8 | 9-45171-00 | |

[1] Niet geschikt voor projecten en openbare gebouwen / instellingen.

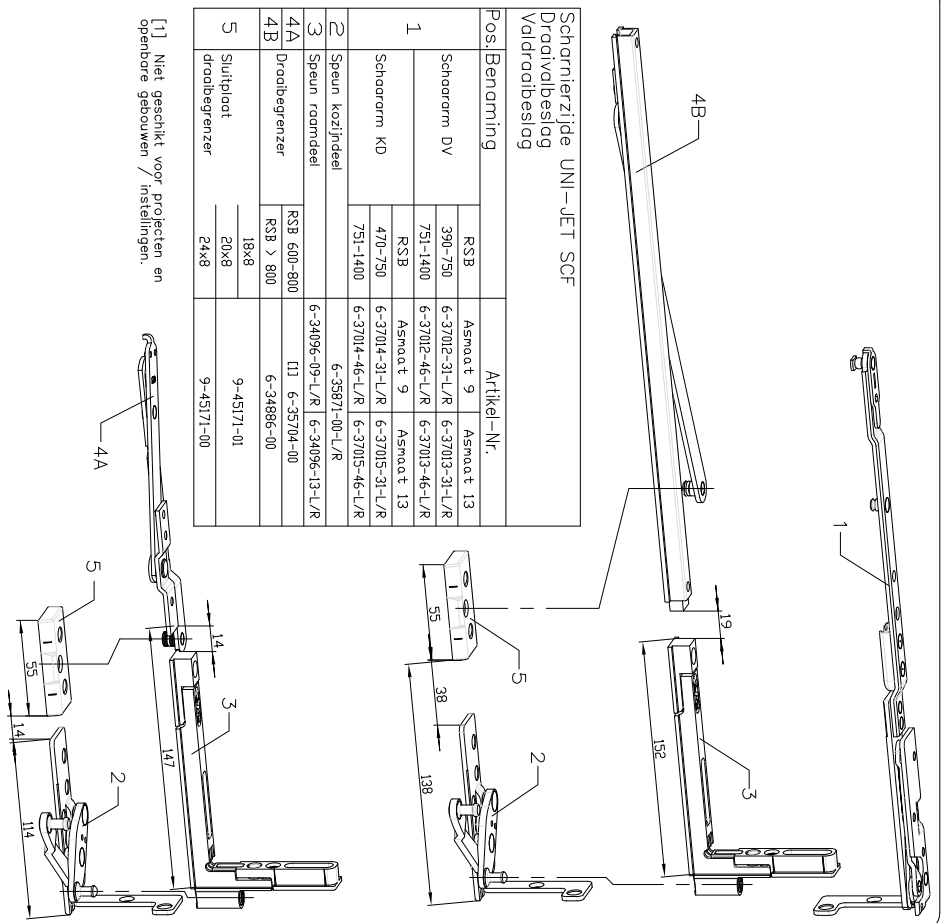

Frezing bij spoening kleiner dan 24mm.

Freemal 6-35018-00-L/R
Frees Ø8
Ceileiding Ø27
Boormal voor schaarm en speun kozindeil: 6-39199-01
Boor Ø3

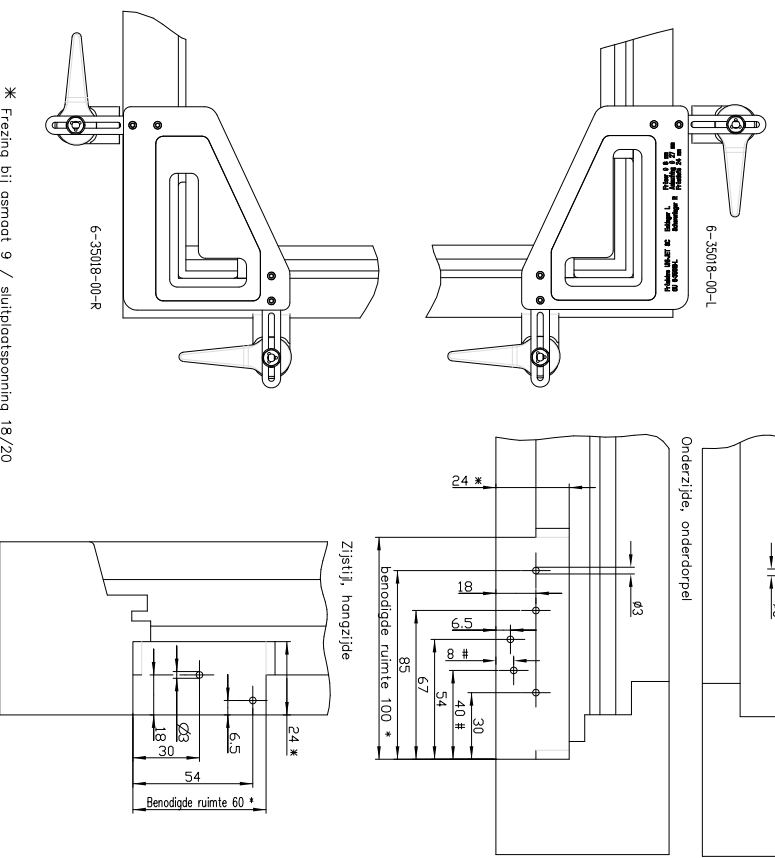

* Frezing bij asmaat 9 / sluiplootspoening 18/20
Bij toepassing van zachte houtsoorten (loofhout), die niet de mogelijkheid hebben deze hoge gewichten of te dragen, dient men bij de verschroeiing van de ophangdelen op de volgende punten te letten:
1. Bij de verschroeiing van speun kozindeil en de schaarm mag alleen de speciale schroef (9-45187) toegepast worden.
2. Voor de bevestiging van speun kozindeil 1 housschroef 5 x 40 op de ongegeven plaats (A) vnk in het kozindeil schroeven, zodat het speun kozindeil in het hout voldoende afgestuit wordt.

Scharnierzijde UNI-JET SCF
Draaivalbeslag

| Pos./Benaming | RSB | Asmaat 9 | Asmaat 13 |
|-------------------------|-----------|----------------|----------------|
| Schaarm draaroom | > 360 | 6-3706-09-L/R | 6-3706-13-L/R |
| 6 Speun kozindeil | | 6-35871-00-L/R | |
| 3 Speun raandeeil | | 6-34096-09-L/R | 6-34096-13-L/R |
| 4A Draobegrenzer | RSB 7 600 | [1] 6-35704-00 | |
| 4B (Zie draaivalbeslag) | RSB 7 800 | 6-34886-00 | |
| Middenvergrendeling | 18x8 | 9-34229-00-0 | |
| [2] | kozindeil | 9-47352-10-0 | |
| | 24x8 | 9-47352-20-0 | |

[1] Niet geschikt voor projecten en openbare gebouwen / instellingen.
[2] - Zorg voor een goede positionering van het kozindeil.
- Aantal benodigde middenvergrendelingen:
RSB 721-1350 = 1 St.
RSB 721-1350 = 2 St.
RSB 721-2100 = 2 St.
RSB 721-2100 = 2 St.
De middenvergrendelingen moeten gelijkmatig verdeeld worden over de hoogte van het raom.
- Ter hoogte van de middenvergrendeling wordt bij beugelzelen geodiseerd om de draaivoering te versterken, het raom in de richting van het glas te versterken.
- Deze middenvergrendeling kan niet ingezet worden dis het raom een sterke kromming heeft.
- Men kan dan beter terugvallen op een draaivalbeslag met 90 graden bsgrenzer.

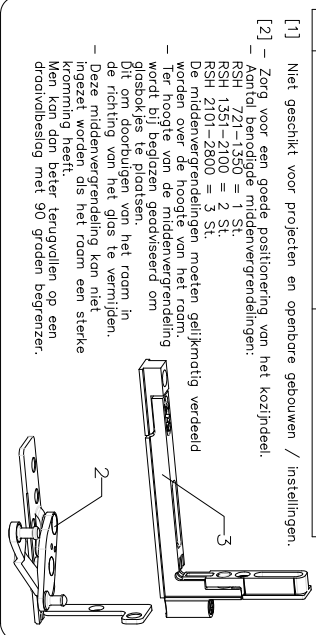

Minimaal benodigde ruimte naast de opdek.

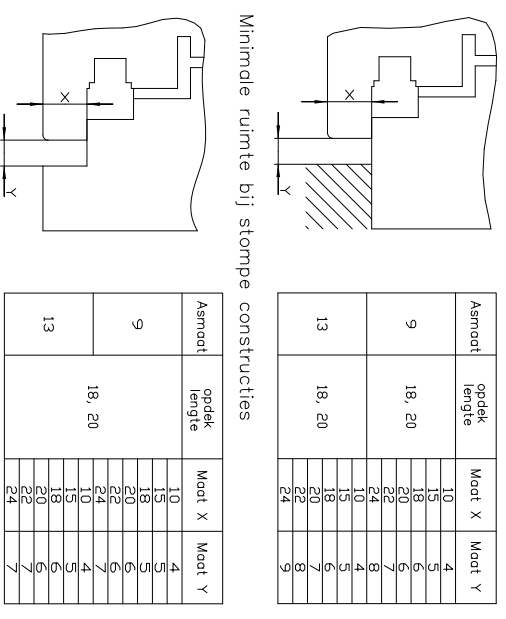

Minimale ruimte bij stompe constructies

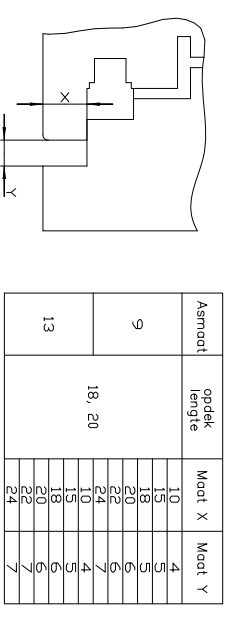

* Schijne frezing is alleen noodzakelijk voor de onderzijde. Bij romen onder RSH 800mm dient tevens een volbegrenzer met dichtklapbeveiliging ingezet te worden (9-38688-33).

opvangdelen UNI-JET SCF voor houten romen en deuren
Draai-, draaivalbeslag & keppdraaibeslag
Asmaat 9 mm / 13 mm

Bestelnummer: SCF

| Bestel No. | Ver. | Relatied | Sociale Mediatie | Size |
|------------|------|----------|------------------|------|
| 1 | 1 | 1 | 1 | 1 |

Productcode: HL 00559

Scale: 1:1

Sheet: 14