

The documents of this product were issued after the product was manufactured.  
 Due to the fact that our products undergo continuous development,  
 you should verify at www.gu.com if the technical documents you have at hand are up to date.  
 Be sure to use the latest edition of our technical documents.

Proprietary rights apply in accordance with ISO 16916.

Sprache  
 EN, FR, ES, RU  
 V8

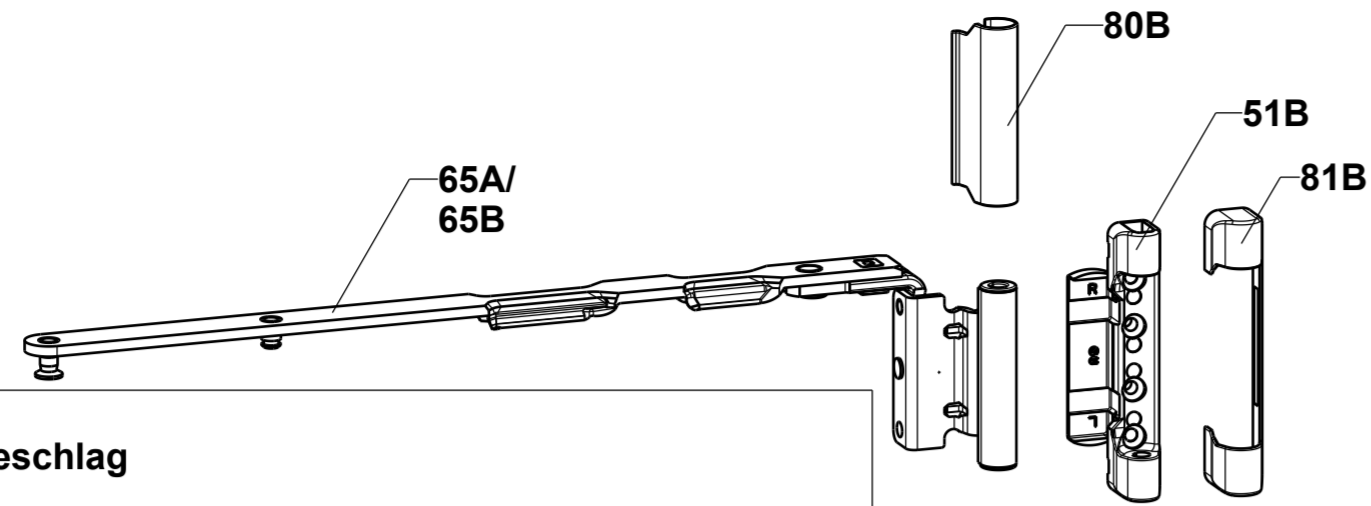

**Bandseite UNI-JET M6/12  
Drehkipp- und Kippdreh-Beschlag**

Pos.	Benennung	Artikelnr.			
		FFB	NL9	NL13	
65A	Scherenarm DK	280-500	6-40232-**-L/R	6-40236-**-L/R	
		501-750	6-40233-**-L/R	6-40237-**-L/R	
		751-1200	6-40234-**-L/R	6-40238-**-L/R	
		FG ≤ 100 kg	1201-1300	6-40235-**-L/R	6-40239-**-L/R
		FG > 100 kg	1201-1300	6-40234-**-L/R	6-40238-**-L/R
		1301-1450	6-40234-**-L/R	6-40238-**-L/R	
65B	Scherenarm KD	280-500	6-39169-**-L/R	6-39173-**-L/R	
		501-750	6-39170-**-L/R	6-39174-**-L/R	
		751-1200	6-39171-**-L/R	6-39175-**-L/R	
		FG ≤ 100 kg	1201-1300	6-39172-**-L/R	6-39176-**-L/R
		FG > 100 kg	1201-1300	6-39171-**-L/R	6-39175-**-L/R
		1301-1450	6-39171-**-L/R	6-39175-**-L/R	
1451-1600	6-39172-**-L/R	6-39176-**-L/R			
51B	Scherenlager	6-36050-**-			
53	Scherenlagerstift	9-48898-00			
54M	Ecklager	bis 100 kg mit Doppeltopf	6-36876-**-L/R		
54C	Ecklager	bis 130 kg mit Doppeltopf	6-36899-**-L/R		
57F	Falzeckband	mit Beschlagnut	6-36118-**-L/R	6-36120-**-L/R	
57I	Falzeckband	ohne Beschlagnut	6-36851-**-L/R		
80B	Abdeckkappe Scherenband	Beutel Abdeckkappen K-18682-00	9-47796-01		
81B	Abdeckkappe Scherenlager		Beutel Abdeckkappen K-18677-00	9-47334-01	
83A	Abdeckkappe Falzeckband		9-47782-00-L/R		
84E	Abdeckkappe Ecklager		9-42683-00		
92	Kappe	9-47426-00			

\*\* Größe nach Flügelüberschlag 18 oder 20

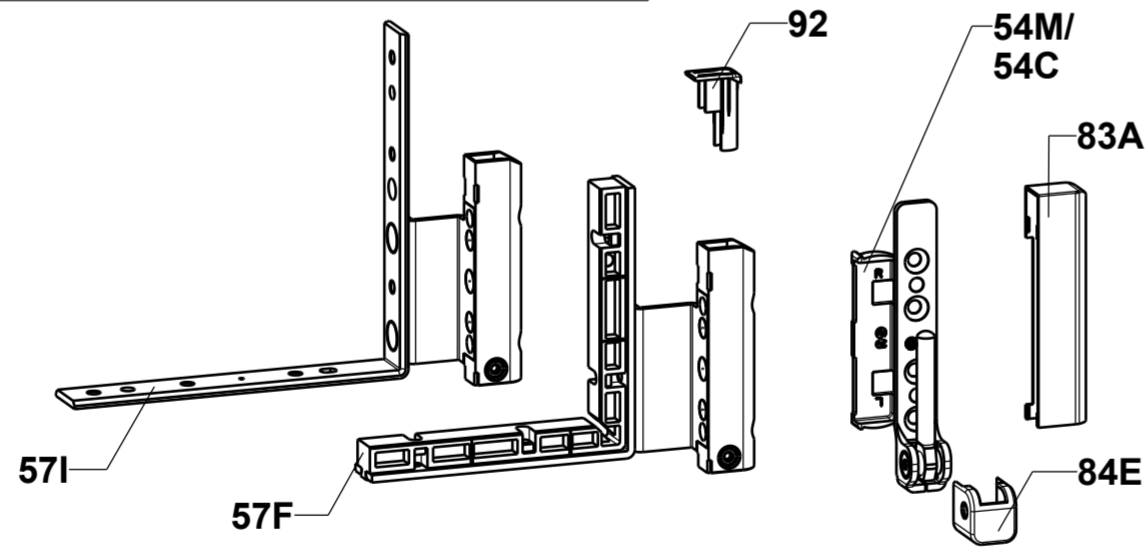

**Bandseite UNI-JET M6/12  
Drehflügel-Beschlag**

Pos.	Benennung	Artikelnr.		
		NL9	NL13	
61A	(mit Beschlagnut oben)	6-39163-**-0	6-39164-**-0	
61D	Drehflügelband	6-39161-**-0		
61C	ohne Beschlagnut	6-39165-**-0		
61C	mit Beschlagnut umlaufend	6-39165-**-0	6-39166-**-0	
51B	Scherenlager	6-36050-**-		
53	Scherenlagerstift	9-48898-00		
54M	Ecklager	bis 100 kg mit Doppeltopf	6-36876-**-L/R	
54C	Ecklager	bis 130 kg mit Doppeltopf	6-36899-**-L/R	
57F	Falzeckband	mit Beschlagnut	6-36118-**-L/R	
57I	Falzeckband	ohne Beschlagnut	6-36851-**-L/R	
80B	Abdeckkappe Scherenband	Beutel Abdeckkappen K-18682-00	9-47796-01	
81B	Abdeckkappe Scherenlager		Beutel Abdeckkappen K-18677-00	9-47334-01
83A	Abdeckkappe Falzeckband		9-47782-00-L/R	
84E	Abdeckkappe Ecklager		9-42683-00	
62B	Mittelband Drehflügel ab FFH	mit Beschlagnut	6-37041-**-	
62C	751	ohne Beschlagnut	6-37042-**-	
64A	Zwangsmittelverriegelung	Flügelteil	9-40564-00	
64B	Zwangsmittelverriegelung, einstellbar		6-34229-00	
64C	Zwangsmittelverriegelung	18x8	9-40872-00	
		20x8	-	
		24x8	9-41850-00	
		30x8	-	
92	Kappe	9-47426-00		

\*\* Größe nach Flügelüberschlag 18 oder 20

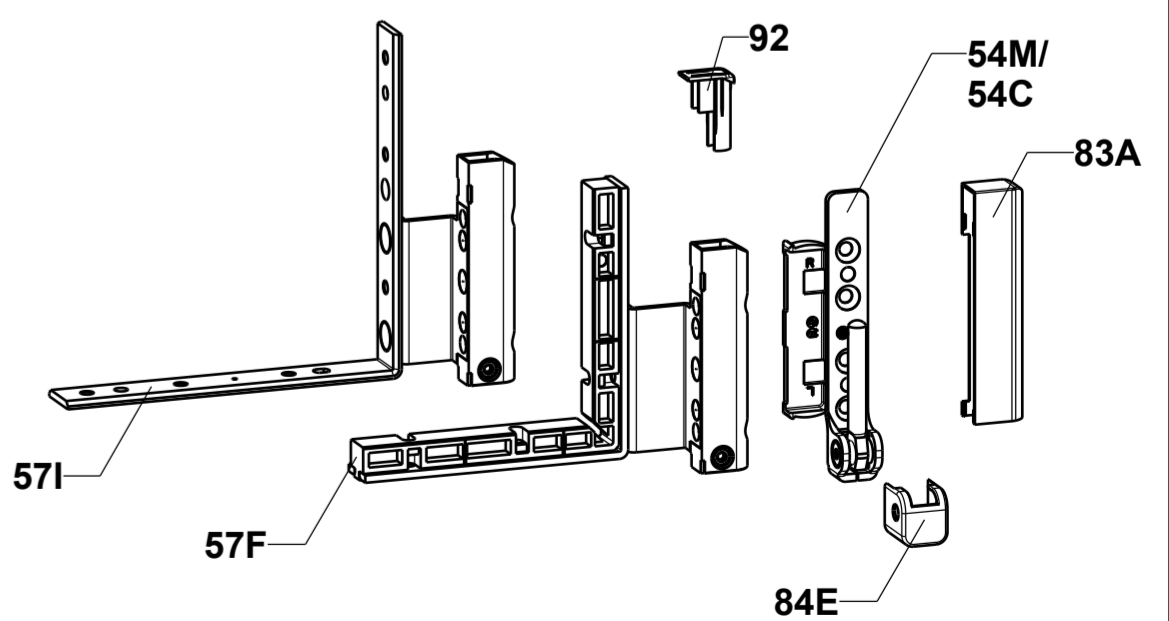
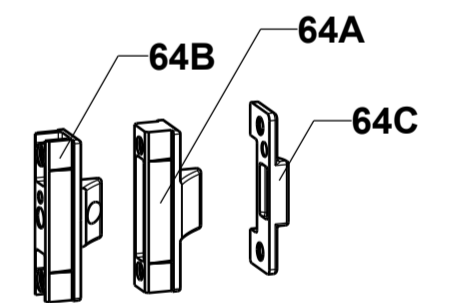
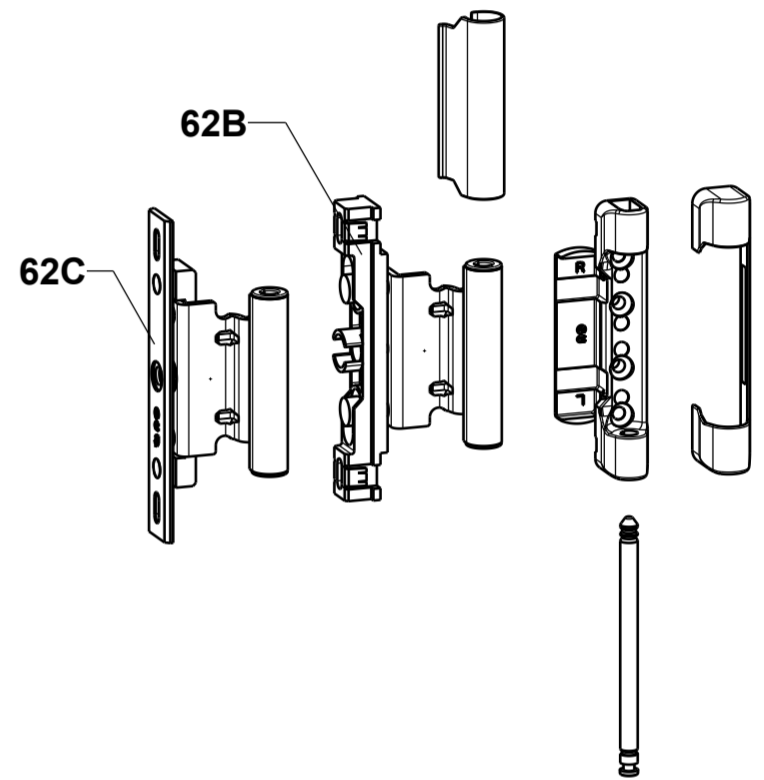
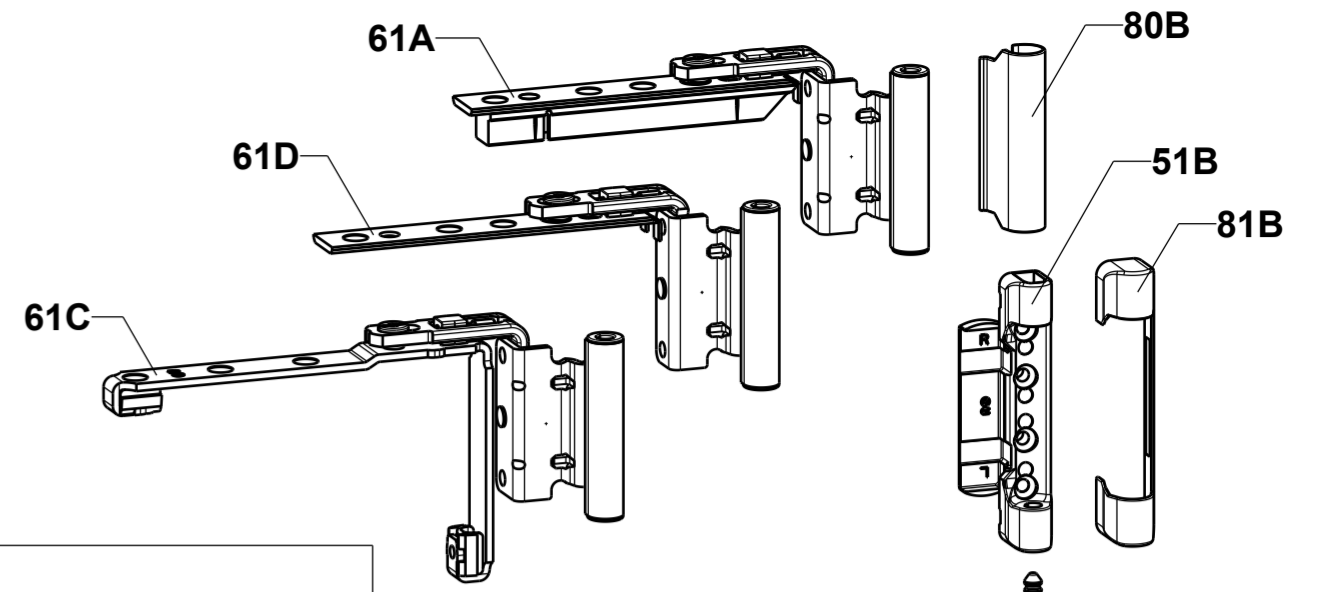

**Zubehör**

Pos.	Benennung	Artikelnr.	
		NL9	NL13
57G	Falzeckband	mit Beschlagnut	6-36121-**-L/R
57J	Falzeckband mit Bremse	ohne Beschlagnut	6-36122-**-L/R
57J	Falzeckband mit Bremse	ohne Beschlagnut	6-36853-**-L/R
51B	Scherenlager mit Zapfen Überschlag 18	6-36050-84	
54M	Ecklager mit Zapfen	bis 100 kg	6-36876-84-L/R
54C	Ecklager mit Zapfen	bis 130 kg	6-36899-84-L/R

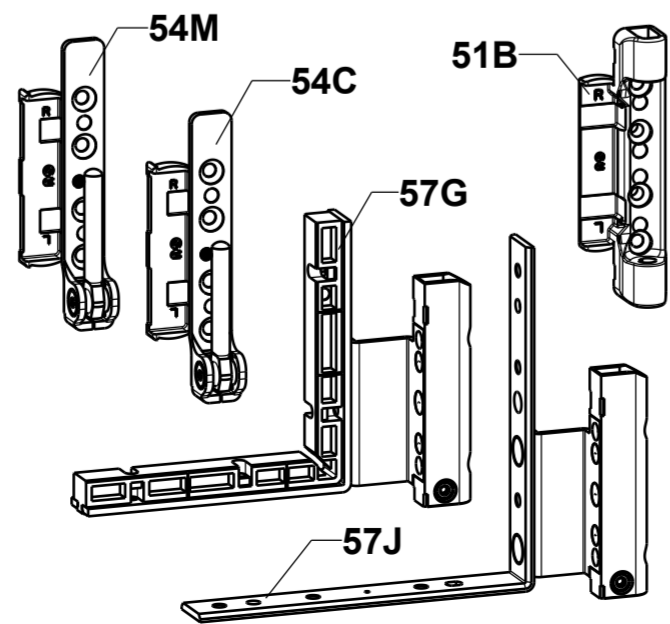

Flügelgewicht max. 130 kg  
(Siehe Anwendungsdiagramm 0-45559)

Unbedingt Produktinformation beachten (siehe GU-Bestellkatalog).

Folgende Bedienungs- und Wartungsanleitung beachten: 0-47284-DD

Erforderliche Bestellangaben:  
 Flügelalzbreite FFB  
 Flügelalzhöhe FFH  
 Zubehör  
 Falzausbildung im Rahmen  
 Anschlag DIN links oder DIN rechts

Description:

Bandseite UNI-JET M6/12  
 Drehkipp- / Kippdreh- / Drehflügel-Beschlag  
 Beschlagnutlage 9 mm oder 13 mm

**M**

GU	Date	Change No.	Sig	Ver.	Replacement for	Revision:	Iteration:	Level:	Scale	Drawing No.	Size	Sheet
	22.10.2019	G36630	S6	Ab	0-44327-DC	7	7	Released	%	0-46605-DC-0-0	A2	1/2

**Montage des Scherenlagerstifts /  
Einhängen des Flügels**  
- Flügel schließen.  
- Drehgriff in Kippstellung  
- Scherenlagerstift bündig mit Scherenlager einschieben.

**Demontage des Scherenlagerstifts /  
Aushängen des Flügels**  
1. Einstellwerkzeug UNI-JET (6-37291 / 6-38513) am  
Scherenlagerstift ansetzen.  
2. Mit dem Einstellwerkzeug den Scherenlagerstift bis zum Einrasten ziehen.

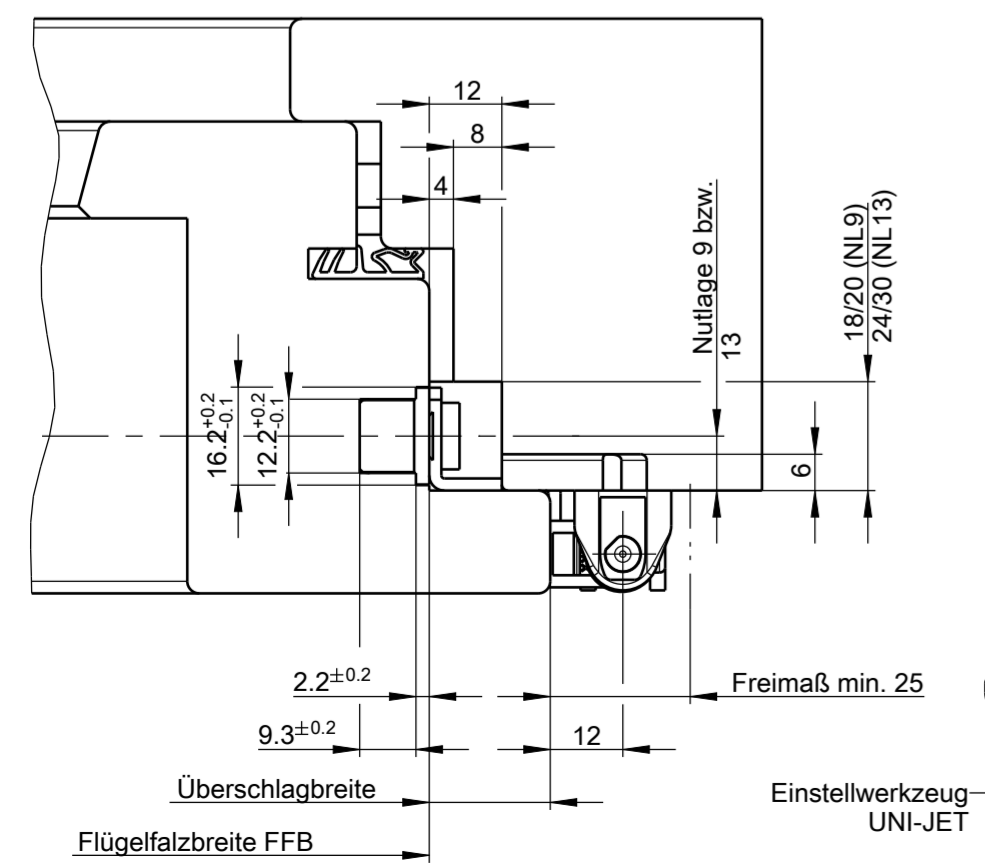
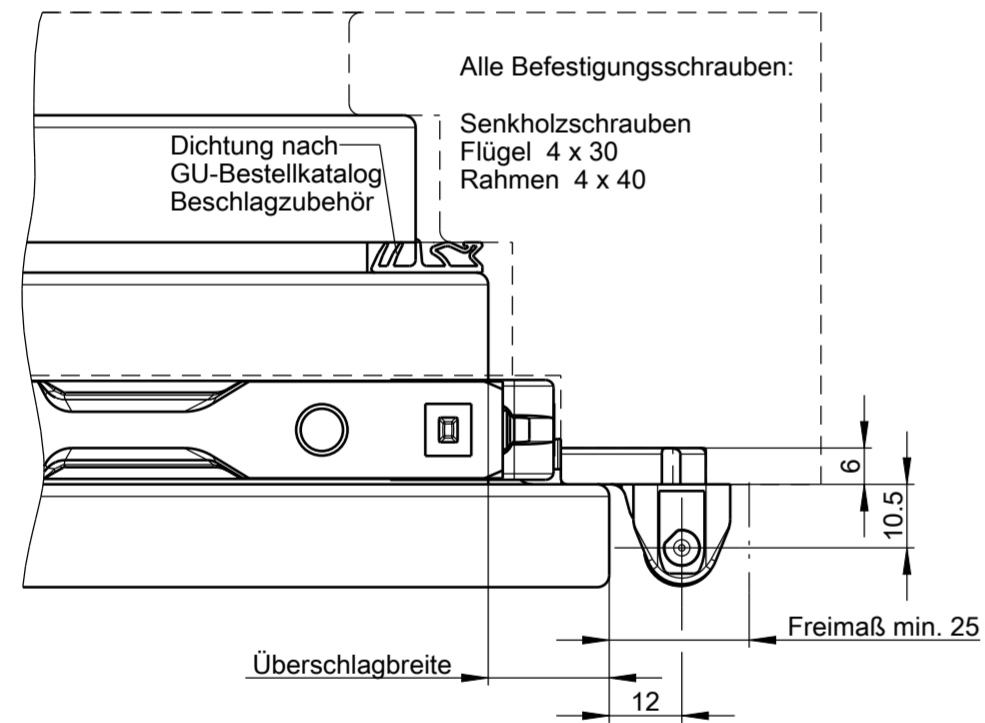
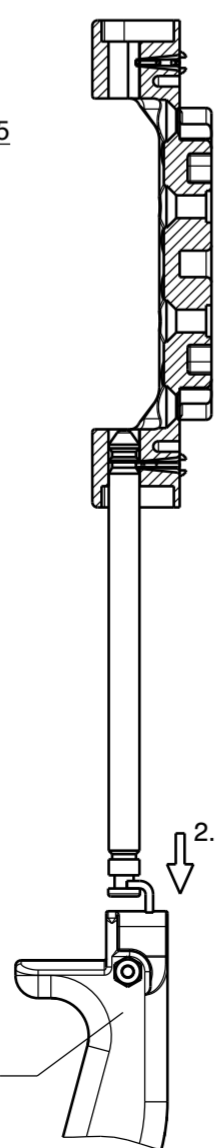
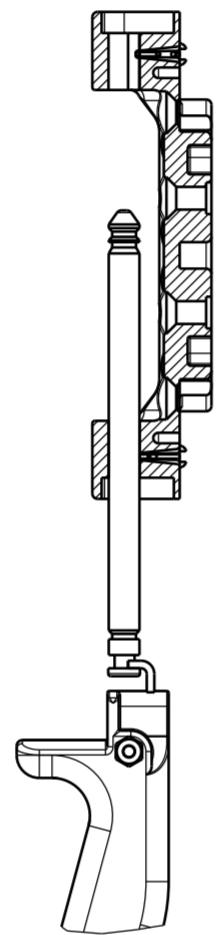
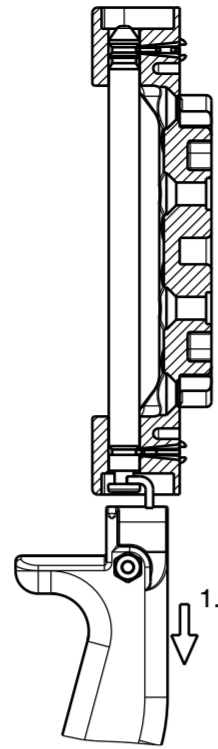
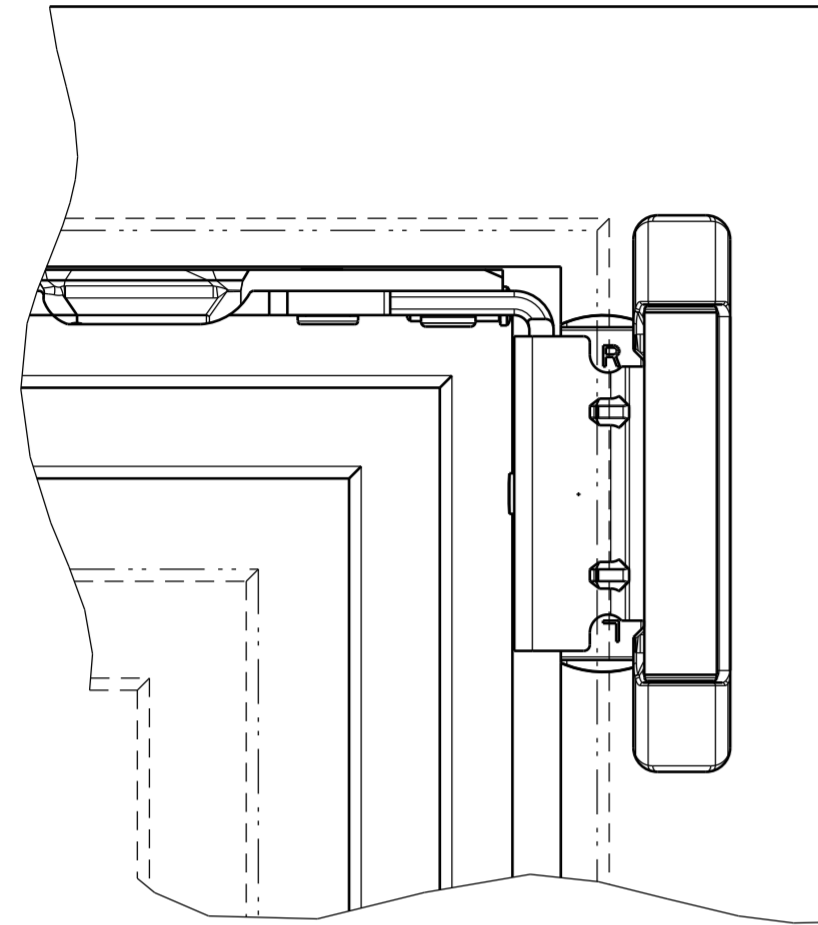

**Rahmen fräsen**  
1:2

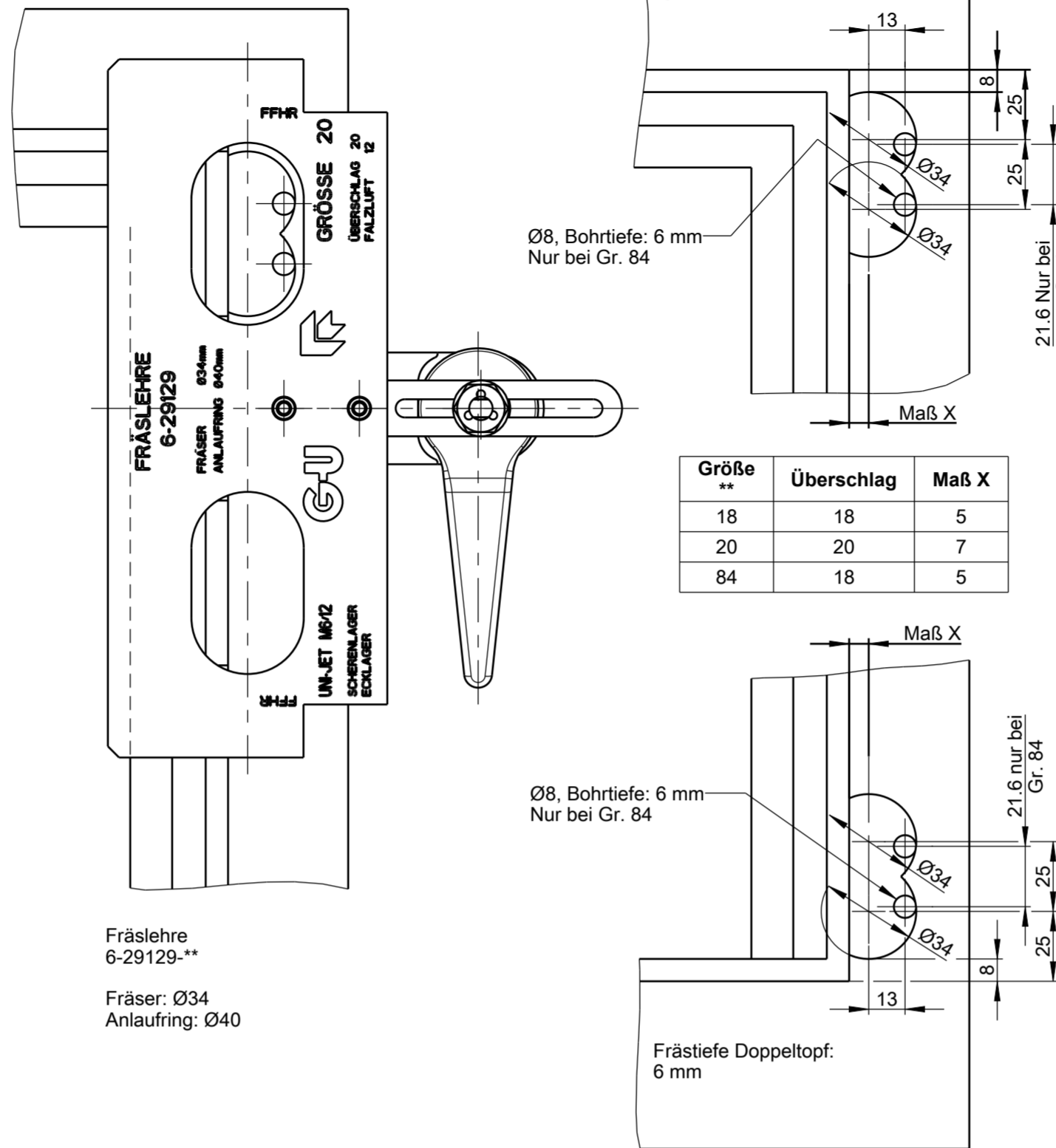

Fräselehre  
6-29129-\*\*  
Fräser: Ø34  
Anlaufring: Ø40

**Flügel bohren  
Anlegen der Bohrlehre**  
1:2

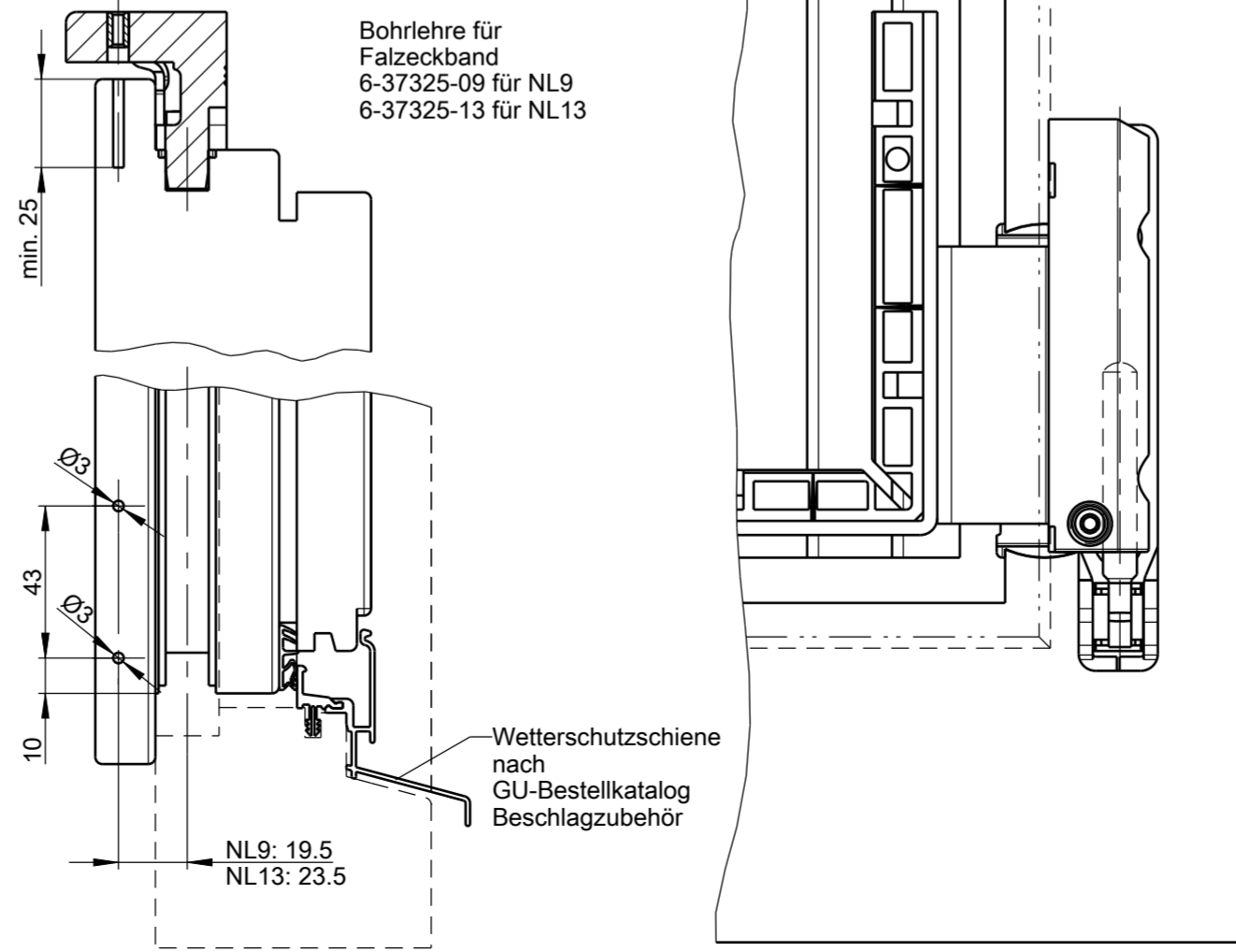

**Aus- und Einhängen der Schere**  
1:2

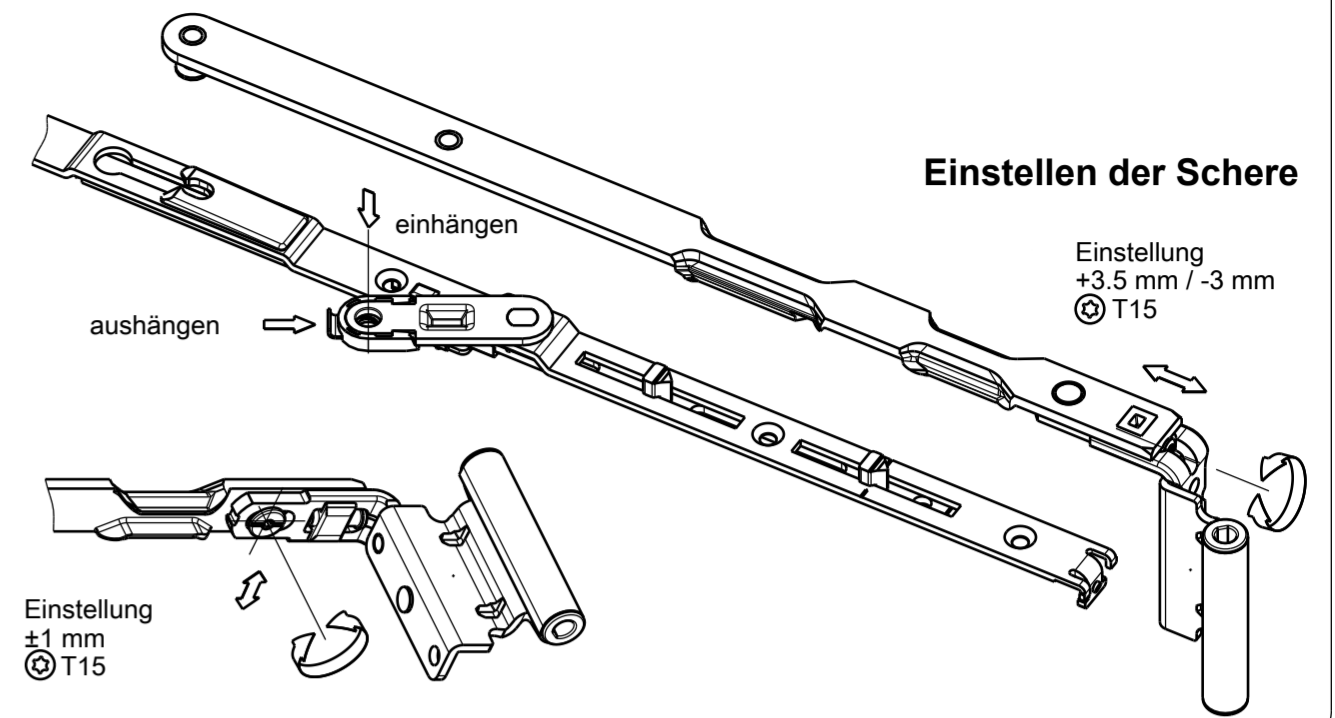

**Einstellen am Drehflügelband**  
1:2

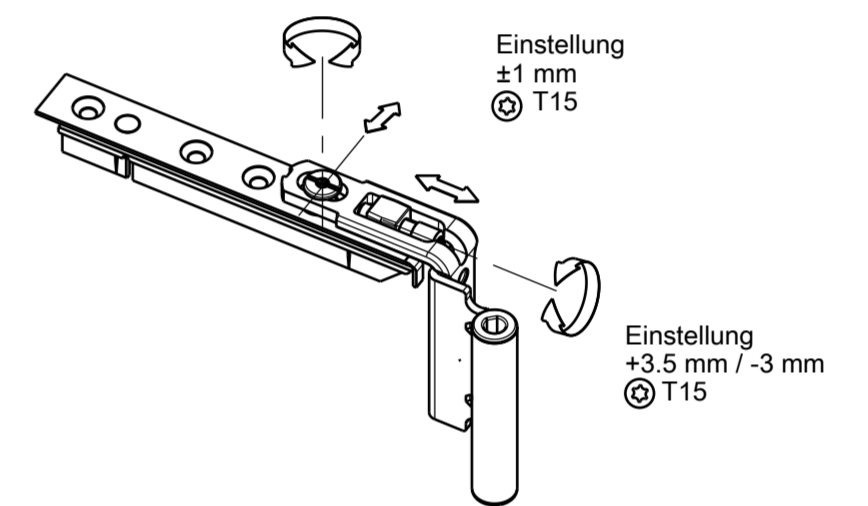

**Einstellen am Falzeckband**  
1:2

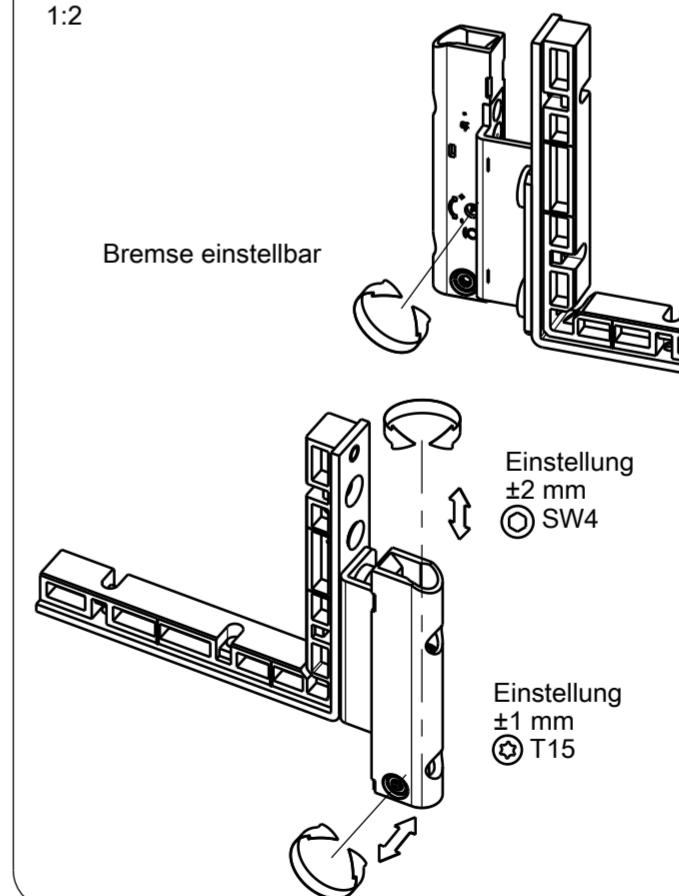

**Einstellen am Ecklager**  
1:2

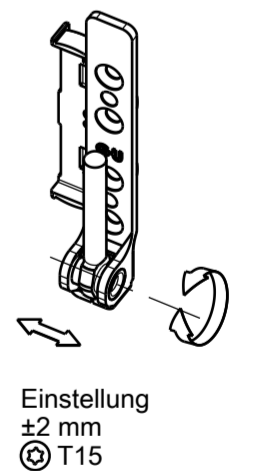

Die angegebenen Befestigungsschrauben sind eine auf unserer Erfahrung beruhende Empfehlung. Die Verantwortung für eine sichere und dauerhafte Befestigung der Beschlagteile liegt beim Verarbeiter! Es sind die Richtlinien TBDK, VHBE und VHBH der Gütegemeinschaft Schlösser und Beschläge e.V., D-42551 Velbert, zu beachten.

The documents in this product were issued after the product was manufactured. Due to the fact that our products undergo continuous development, you should verify at www.gu.com if the technical documents you have at hand are up to date. Be sure to use the latest edition of our technical documents.

Proprietary rights apply in accordance with ISO 16016.

Sprache: EN, FR, ES, RU